

Werkzeugmaschinenleuchten

Serie WML-x-UF

Serie WML-x-UFR



Geringe
Bauhöhe

Rückseitiger
Kabelabgang

Komplett
vergossen

Werkzeugmaschinenleuchten

Serie WML-x-UF

Die Werkzeugmaschinenleuchten-Serie WML-x-UF ermöglicht bei kompakten, sehr flachen Abmaßen eine leichte mechanische Integration in Maschinen sowie Werkzeugmaschinen ohne die Platzverhältnisse wesentlich einzuschränken. Eine einfache elektrische Installation direkt an 24 V DC wird über M12-Steckverbindersysteme realisiert. Die LC-Typen haben ein 5 m PUR / PVC-Kabel mit offenem Ende.

Das **robuste Alu-Gehäuse mit Edelstahl-schutzblech** und eine **thermisch gehärteter Glasfrontscheibe** schützt die LED-Leuchte vor zahlreichen Chemikalien wie Laugen, Säuren und Öle sowie Spänebeschuß in Werkzeugmaschinen.



Die Serie WML-x-UF sind mit M12 Steckeranschluß oder mit 5 m PUR / PVC-Kabel mit offenem Ende (*LC-Typen) erhältlich. Diese Leuchten eignen sich gut durch den **besonders flachen Aufbau** für platzsparende Montage in Decken oder Türen ohne entsprechenden Blechauschnitt.

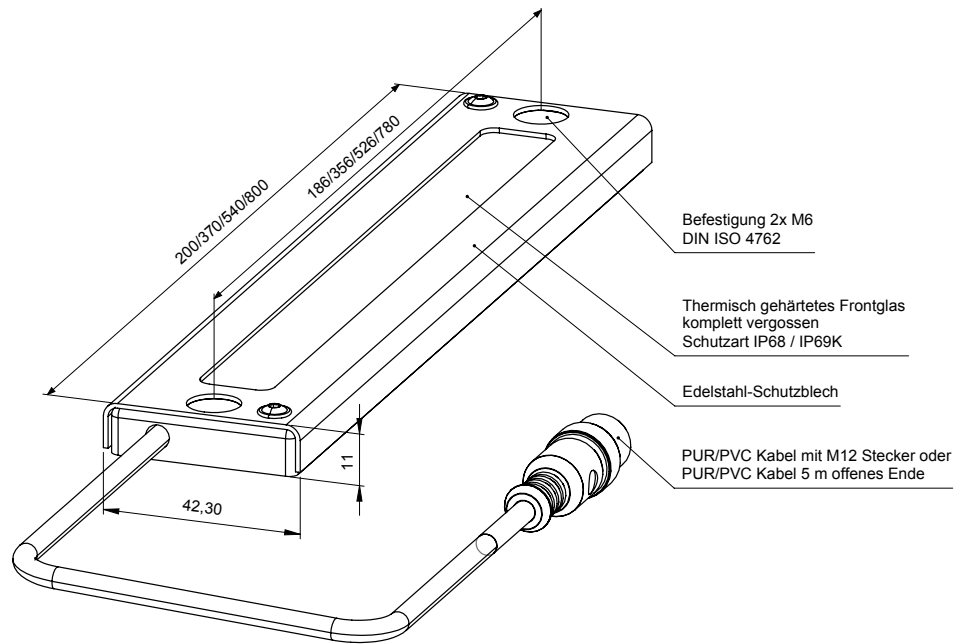

TECHNISCHE DATEN

- Betriebsspannung 21–27 V DC
- Anschluss mit M12 Stecker / 250 mm PUR / PVC-Kabel oder 5 m PUR / PVC-Kabel mit offenem Ende
- Mit Schaltsignal fernsteuerbar und dimmbar (PWM)
- Unempfindlich gegen Erschütterungen oder Vibrationen
- Thermisch gehärtete Glasfrontoptik
- Robustes, eloxiertes Aluminiumgehäuse mit Edelstahlenschutzblech
- Komplette vergossen mit glasklarem PUR-Verguß
- Integrierter Überspannungs- und Temperaturschutz
- Kompakte, besonders flache Bauform
- Licht in Tageslichtqualität, Farbtemperatur 5.700 K, Ra ≥ 90
- Umgebungstemperatur max. 50° C
- Schutzart IP 68, IP 69 K (DIN 40050-9:1993), Schutzklasse 3



Typ	Art. Nr.	Stromaufnahme (mA)	Helligkeit (Lux) 1 m	Abmessungen L x B x H (mm)	GTIN / EAN
Ausführung mit M12 Stecker 					
WML-6-UF M12	10296	270	230	200 x 42,3 x 11	4262388141805
WML-12-UF M12	10287	540	460	370 x 42,3 x 11	4262388141768
WML-18-UF M12	10283	800	600	540 x 42,3 x 11	4262388141744
WML-24-UF M12	10284	1.100	900	540 x 42,3 x 11	4262388141751
WML-36-UF M12	10295	1.600	1.100	800 x 42,3 x 11	4262388141799
Ausführung mit 5 m PUR / PVC-Kabel 					
WML-6-UF LC	10300	270	230	200 x 42,3 x 11	4262388141829
WML-12-UF LC	10299	540	460	370 x 42,3 x 11	4262388141812
WML-18-UF LC	10288	800	600	540 x 42,3 x 11	4262388141775
WML-24-UF LC	10289	1.100	900	540 x 42,3 x 11	4262388141782
WML-36-UF LC	10301	1.600	1.100	800 x 42,3 x 11	4262388141836

Werkzeugmaschinenleuchten

Serie WML-x-UFR

Die Werkzeugmaschinenleuchten-Serie WML-x-UFR ermöglicht bei kompakten, sehr flachen Abmaßen eine leichte mechanische Integration in Maschinen sowie Werkzeugmaschinen ohne die Platzverhältnisse wesentlich einzuschränken. Der rückseitige Kabelabgang in Kombination mit der flachen Gehäusekonstruktion ersetzt nun Einbaulösungen, die einen großen Blechausschnitt benötigen.



Das **robuste Alu-Gehäuse mit Edelstahl-schutzblech** und eine **thermisch gehärtete Glasfrontscheibe** schützen die LED-Leuchte vor zahlreichen Chemikalien wie Laugen, Säuren und Öle sowie Spänebeschuss in Werkzeugmaschinen. Die Leuchten sind komplett vergossen.

Die Serie WML-x-UFR sind mit M12 Steckeranschluss oder mit 5 m PUR / PVC-Kabel mit offenem Ende (*LC-Typen) erhältlich.

TECHNISCHE DATEN

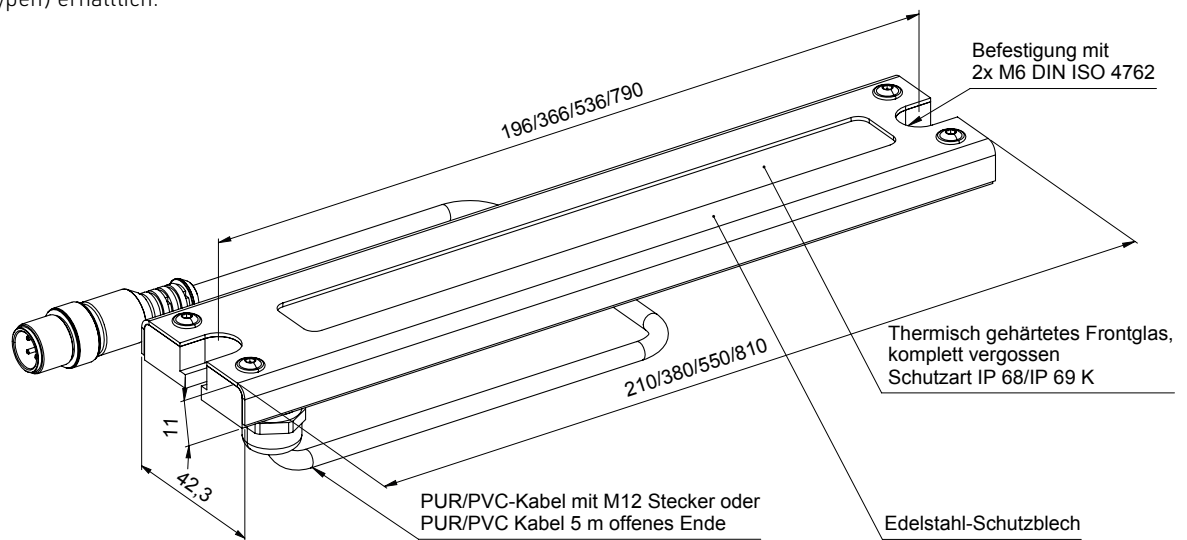
- Betriebsspannung 21-27 V DC
- Lichtfarbe: Tageslichtweiß
- Farbtemperatur: 5.700 K
- Farbwiedergabeindex: Ra ≥ 90
- Betriebstemperatur max. 50° C
- Schutzart IP 68, IP 69 K, Schutzklasse 3



Typ	Art. Nr.	Stromaufnahme (mA)	Helligkeit (Lux) 1 m	Abmessungen L x B x H (mm)	GTIN / EAN
Ausführung mit M12 Stecker 					
WML-6-UFR M12	11179	270	230	210 x 42,3 x 11	4262388142086
WML-12-UFR M12	11181	540	460	380 x 42,3 x 11	4262388142109
WML-18-UFR M12	11183	800	600	550 x 42,3 x 11	4262388142123
WML-24-UFR M12	11185	1.100	900	550 x 42,3 x 11	4262388142147
WML-36-UFR M12	11187	1.600	1.100	810 x 42,3 x 11	4262388142161
Ausführung mit 5 m PUR / PVC-Kabel 					
WML-6-UFR LC	11180	270	230	210 x 42,3 x 11	4262388142093
WML-12-UFR LC	11182	540	460	380 x 42,3 x 11	4262388142116
WML-18-UFR LC	11184	800	600	550 x 42,3 x 11	4262388142130
WML-24-UFR LC	11186	1.100	900	550 x 42,3 x 11	4262388142154
WML-36-UFR LC	11188	1.600	1.100	810 x 42,3 x 11	4262388142178