

Maschinenleuchten
Serie ML-x-45LK



System-
profilgehäuse
20 mm

Blendfrei

Platzsparende
Eckmontage

Maschinenleuchten

Serie ML-x-45LK

Die Maschinenleuchten-Serie **ML-x-45LK** ist auf Basis eines **Systemprofilgehäuses im Raster 20 mm und Nut 5** aufgebaut.

Eine leichte Montage in Maschinen und Apparate wird durch zwei mitgelieferte verschiebbare Nutsteine realisiert.

Die Frontoptik ist aus **schlagfestem und splitterfreiem Polycarbonat** hergestellt. Der hohe Diffusionsgrad ermöglicht eine sehr gute Entblendung und generiert eine homogene Leuchtfläche.

Die Leuchten der Serie ML-x-45LK sind mit 3 m PVC/PVC- Kabel mit offenem Ende oder M12 Steckeranschluss (*M12-Typen) erhältlich. Diese Serie ist in 9 Leistungsklassen verfügbar und eignet sich hervorragend für die **platzsparende Montage in Ecken**.



TECHNISCHE DATEN

- Betriebsspannung 21–27 V DC
- Lichtfarbe Tageslichtweiß
- Farbtemperatur 5.700 K
- Farbwiedergabeindex Ra ≥ 90
- Betriebstemperatur max. 50° C
- Integrierter Überstrom- und Überspannungsschutz
- Schutzart IP 54, Schutzklasse 3

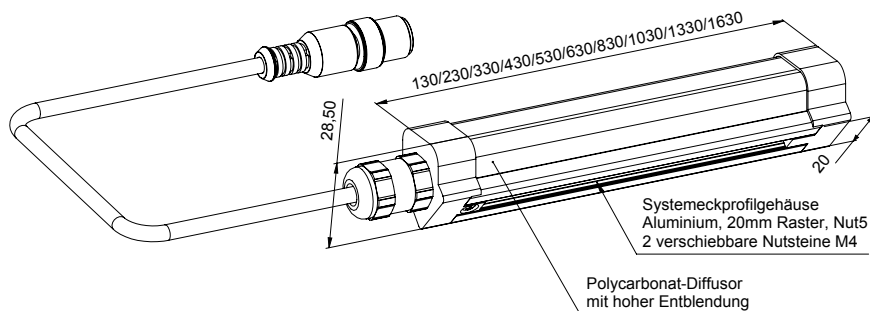

| Typ | Art. Nr. | Stromaufnahme (mA) | Helligkeit (Lux) 1 m | Abmessungen L x B x H (mm) | GTIN/EAN |
|----------------------------------|----------|--------------------|----------------------|----------------------------|---------------|
| Ausführung mit M12 Stecker | | | | | |
| ML-3-45LK M12 | 11136 | 135 | 80 | 130 x 28,5 x 28,5 | 4262388141195 |
| ML-6-45LK M12 | 11138 | 270 | 160 | 230 x 28,5 x 28,5 | 4262388141218 |
| ML-9-45LK M12 | 11140 | 400 | 240 | 330 x 28,5 x 28,5 | 4262388141232 |
| ML-12-45LK M12 | 11142 | 540 | 300 | 430 x 28,5 x 28,5 | 4262388141256 |
| ML-15-45LK M12 | 11144 | 670 | 360 | 530 x 28,5 x 28,5 | 4262388141270 |
| ML-18-45LK M12 | 11146 | 800 | 430 | 630 x 28,5 x 28,5 | 4262388141294 |
| ML-21-45LK M12 | 11148 | 930 | 490 | 730 x 28,5 x 28,5 | 4262388141317 |
| ML-27-45LK M12 | 11150 | 1.200 | 580 | 930 x 28,5 x 28,5 | 4262388141331 |
| ML-36-45LK M12 | 11152 | 1.600 | 720 | 1.230 x 28,5 x 28,5 | 4262388141355 |
| ML-45-45-LK M12 | 11154 | 2.000 | 800 | 1.630 x 28,5 x 28,5 | 4262388141379 |
| Ausführung mit 3 m PVC/PVC-Kabel | | | | | |
| ML-3-45LK LC | 11135 | 135 | 80 | 130 x 28,5 x 28,5 | 4262388141188 |
| ML-6-45LK LC | 11137 | 270 | 160 | 230 x 28,5 x 28,5 | 4262388141201 |
| ML-9-45LK LC | 11139 | 400 | 240 | 330 x 28,5 x 28,5 | 4262388141225 |
| ML-12-45LK LC | 11141 | 540 | 300 | 430 x 28,5 x 28,5 | 4262388141249 |
| ML-15-45LK LC | 11143 | 670 | 360 | 530 x 28,5 x 28,5 | 4262388141263 |
| ML-18-45LK LC | 11145 | 800 | 430 | 630 x 28,5 x 28,5 | 4262388141287 |
| ML-21-45LK LC | 11147 | 930 | 490 | 730 x 28,5 x 28,5 | 4262388141300 |
| ML-27-45LK LC | 11149 | 1.200 | 580 | 930 x 28,5 x 28,5 | 4262388141324 |
| ML-36-45LK LC | 11151 | 1.600 | 720 | 1.230 x 28,5 x 28,5 | 4262388141348 |
| ML-45-45LK LC | 11153 | 2.000 | 800 | 1.630 x 28,5 x 28,5 | 4262388141362 |